

**Meta EasyCan**

**SLI**

**IT** ISTRUZIONI DI MONTAGGIO



[www.metasystem.it](http://www.metasystem.it)

5040252100  
**CE**

## CARATTERISTICHE TECNICHE

### Caratteristiche Generali

Alimentazione	12Vcc (10V-15V)
Consumo centrale d'allarme	Disinserito < 1,5mA - Inserito < 5mA
Temperatura di lavoro	-40°C +85°C
Tempo immunità:	25 secondi
Intermittenza frecce in allarme:	0,4 sec. ON ; 0,4 sec. OFF
Durata ciclo d'allarme	25 sec.
Cicli di allarme per i diversi stimoli	95/56/CE (normative europee)

### Protezioni

Protezione Volumetrica	Ultrasuoni sistema Eco/Doppler escludibile con 2 livelli di sensibilità.
Ingresso allarme da moduli ausiliari	Ingresso positivo escludibile
Sensore d'assorbimento	Protezione attivabile
Protezioni Perimetrali	3 ingressi indipendenti per la protezione di porte, baule e cofano
Relè Blocco Avviamento	Relè interno 10A con 2 Contatti disponibili (C-NC)
Protezione al tentativo d'avviamento	Esclude l'avviamento con allarme inserito e produce un allarme acustico
Protezione antirapina	Protezione attivabile
Inserimento automatico dell'allarme	2 modalità selezionabili (attivazione del solo blocco avviamento o completa)

### Portata comandi e servizi

Uscita allarme per relè Claxson/Pager	Comando elettronico negativo Max 1A
Uscita comando per indicatori di direzione	Comando elettronico Positivo Max 5A+5A
Uscita pilotaggio pulsante Blinker	Comando elettronico con polarità negativa Max 1A
Uscita comando modulo alzavetri	Comando elettronico temporizzato con polarità selezionabile
Disattivazione d'emergenza	Pulsante/led o Chiavi elettroniche (Max 4)
LED lampeggiante	Segnale che visualizza lo stato dell'allarme e memorie d'allarme
Avviso porte aperte all'inserimento	Segnala se una porta, il baule o il cofano sono aperti all'inserimento dell'allarme.
Linea per modulo Ibrido M327	Linea bus predisposta per l'uso del modulo di pilotaggio chiusure centralizzate M327
Inibizione protezione US per riscaldatore	Esclude automaticamente la protezione US all'attivazione del riscaldatore
Funzione Garage	Esclude l'autoinserimento agevolando la manutenzione del veicolo
Funzione Car-Finder	Selezionabile con l'uso dell'OPT M327

### Sirene abbinabili

Sirena a codice autoalimentata M05	Livello sonoro 116 dB autoalimentata
------------------------------------	--------------------------------------

#### SCOLLEGARE BATTERIA VEICOLO

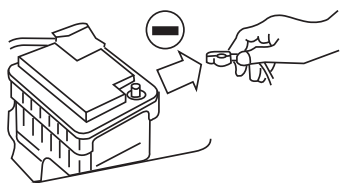

Fig. 1

#### MONTAGGIO SIRENA VANO MOTORE



### SET-UP PRODOTTO

- Per la memorizzazione dei segnali frecce seguire la procedura illustrata a pag. 9 e 10. Per la selezione della modalità di funzionamento utilizzare il PROGRAMMATORE PRG007.
- L'aggiornamento software del programmatore PRG007 e le informazioni relative alle funzioni programmabili sono disponibili ON LINE sul sito [www.metasystem.it](http://www.metasystem.it) nell'area tecnica CAR-ALARM.

#### PROGRAMMATORE PRG007 MetaSystem code: ABS15090

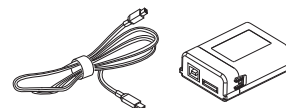

#### CABLAGGIO PER Meta EasyCan MetaSystem code: ABS13720

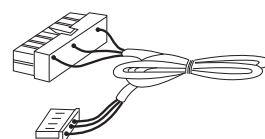

## SCHEMA GENERALE

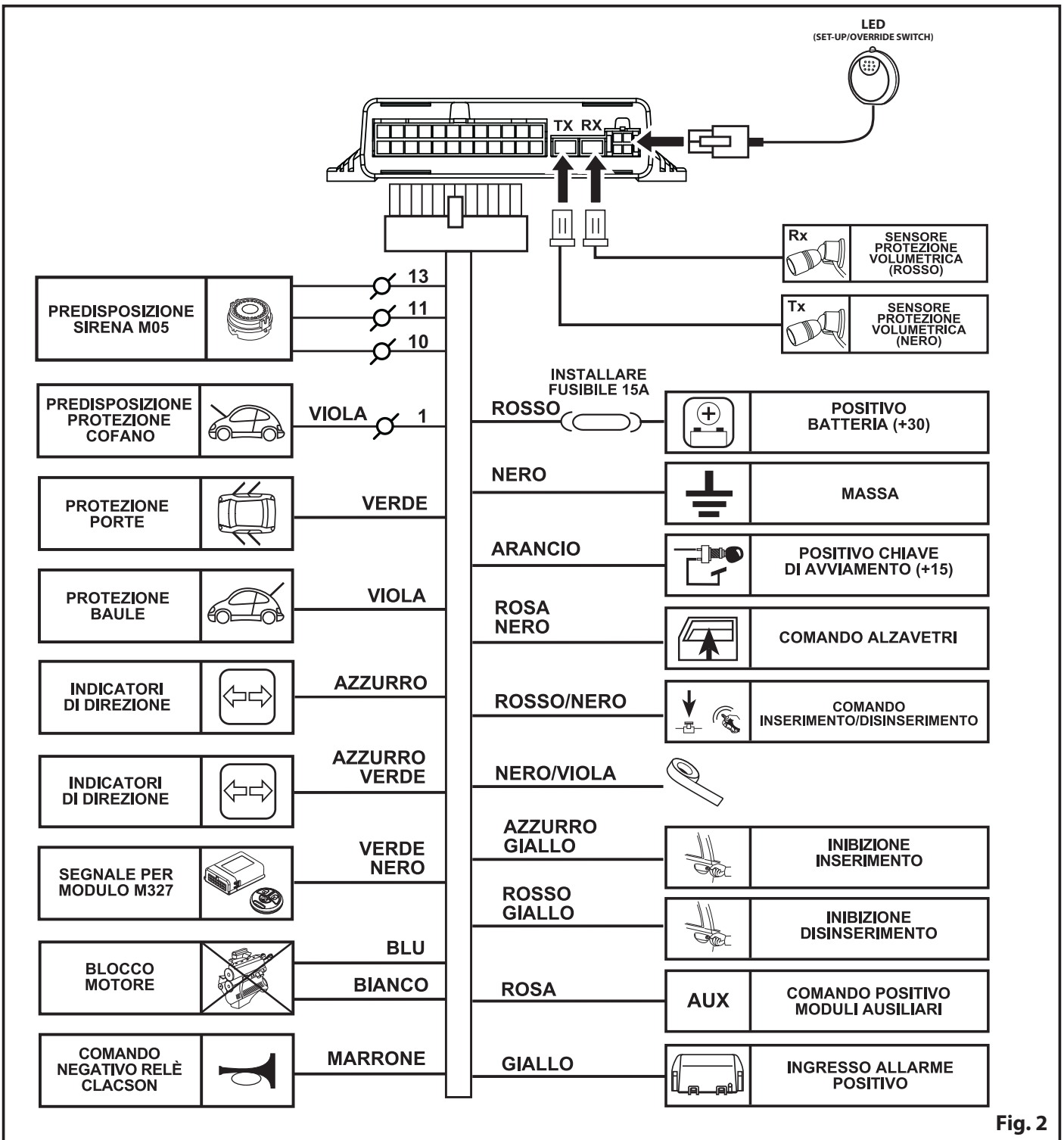
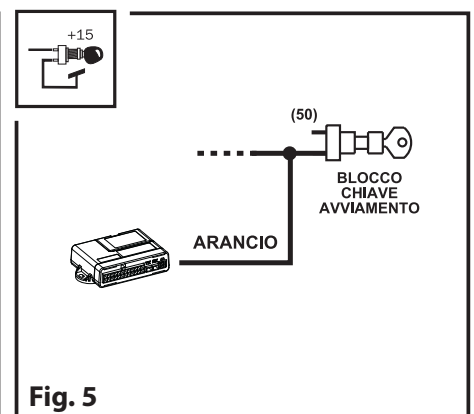
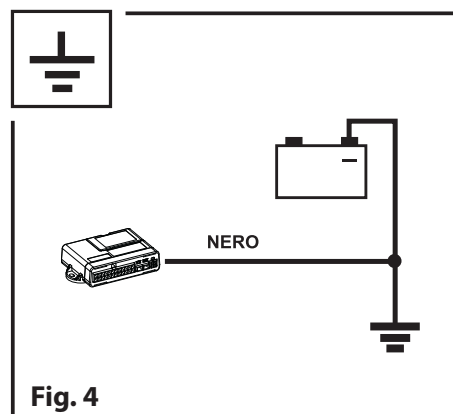
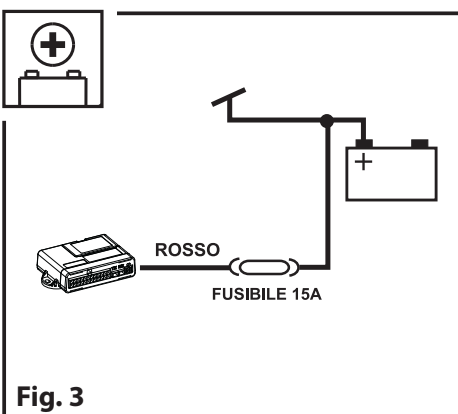

Fig. 2

## ALIMENTAZIONE GENERALE/POSITIVO CHIAVE D'AVVIAMENTO



## COLLEGAMENTO SIRENA M05

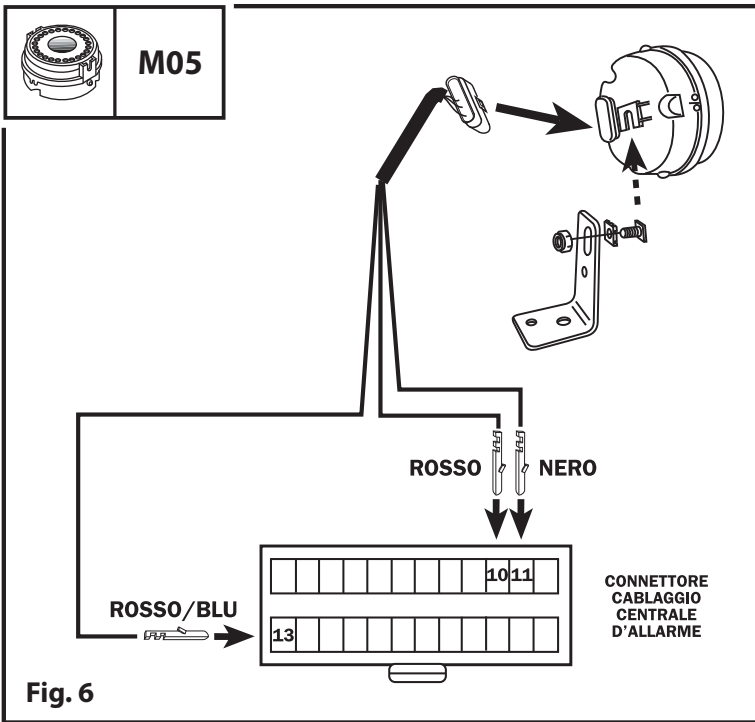
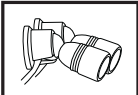

Fig. 6



La centrale EasyCan riconosce automaticamente il modello di sirena adattandosi ad essa. Il riconoscimento avviene tramite l'emissione acustica di un BOOP nell'istante in cui si alimenta il sistema d'allarme e per evitare che la sirena non risponda si raccomanda all'installatore di collegarla prima di alimentare il sistema d'allarme.

## PROTEZIONE VOLUMETRICA



### INIBIZIONE PROTEZIONE VOLUMETRICA

Per escludere la protezione volumetrica procedere come descritto e illustrato di seguito; attivare 2 volte il +15 quadro del veicolo, dopo i 3 Beep della centrale chiudere la vettura con il radiocomando d'origine entro 20 Sec. Un lampeggio molto rapido durante il tempo di immunità indicherà lo stato di inserito con protezione volumetrica esclusa.

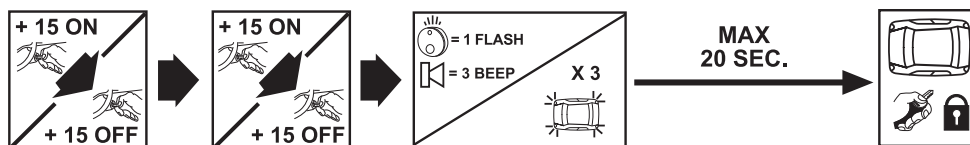

## MONTAGGIO SENSORI

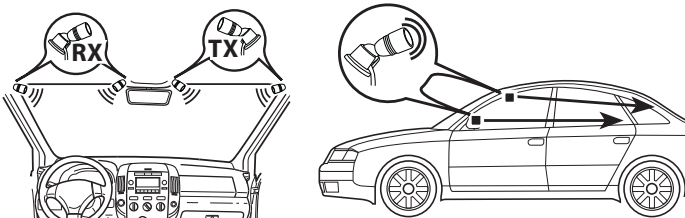

Il sistema di protezione volumetrica con tecnologia Eco/Doppler e i sensori orientabili consentono di ottenere alte performance e un'ottima immunità ai falsi allarmi. La sensibilità preselezionata dalla fabbrica permette di proteggere in modo adeguato tutti i veicoli grazie ad un sistema automatico che l'adatta al volume da proteggere e nel caso la si volesse aumentare sarà possibile tramite il PROGRAMMATORE PRG007.

## INIBIZIONE AUTOMATICA PER HEATER (RISCALDATORE)



Nel caso di applicazioni del prodotto su auto con riscaldatore è possibile usufruire dell'inibizione automatica della protezione volumetrica che verrà ripristinata automaticamente pochi minuti dopo lo spegnimento del riscaldatore. Per il collegamento utilizzare la linea BAULE con segnale attivo al negativo ( filo VIOLA Pin 14 ) e selezionare ON la funzione tramite il PROGRAMMATORE PRG007.

Fig. 7

## LED DI STATO E RELATIVE SEGNALAZIONI

Tramite un LED luminoso appositamente installato sul bordo del parabrezza della vettura è possibile avere l'informazione sullo stato del sistema d'allarme (vedi la seguente tabella).

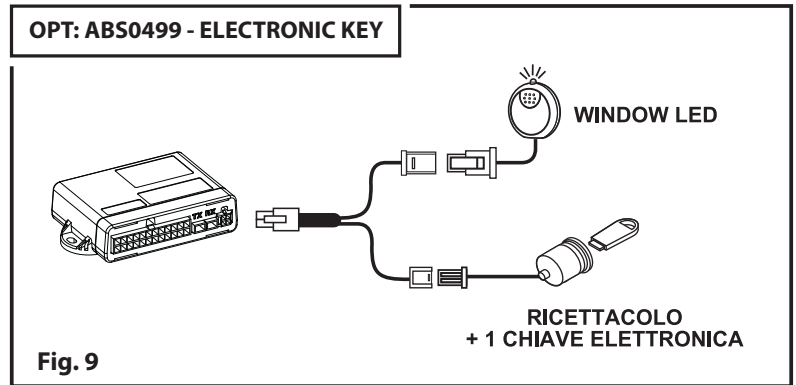
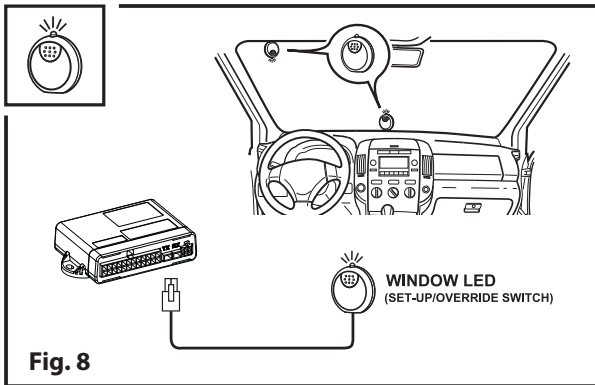

## SEGNALAZIONI DELLA CENTRALE TRAMITE IL LED DI STATO

SEGNALAZIONE DEL LED		SEGNALAZIONE STATO DELLA CENTRALE
Spento		Centralina disinserita o disattivata
Lampeggio Lento		Inserita e in sorveglianza
Lampeggio Veloce		In immunità iniziale
Molto rapido		In immunità iniziale e protezione volumetrica esclusa

## MEMORIA D'ALLARME

Dopo il disinserimento dell'allarme alcuni lampeggi del led indicano se in vostra assenza è avvenuto uno o più allarmi acustici e per identificarne la causa fare riferimento alla tabella MEMORIE D'ALLARME presente nel libretto d'uso.

## BLINKER + INSERIMENTO/DISINSERIMENTO

Per il pilotaggio degli indicatori di direzione durante una fase di allarme è indispensabile collegare i fili di colore AZZURRO e AZZURRO/VERDE. Il prodotto permette il pilotaggio degli indicatori di direzione o con segnali positivi direttamente connessi alle lampade (Fig. 10) o tramite il pilotaggio con segnale negativo diretto al pulsante Blinker della vettura (Fig. 11).

Per selezionare la modalità scelta tramite PROGRAMMATTORE PRG007:

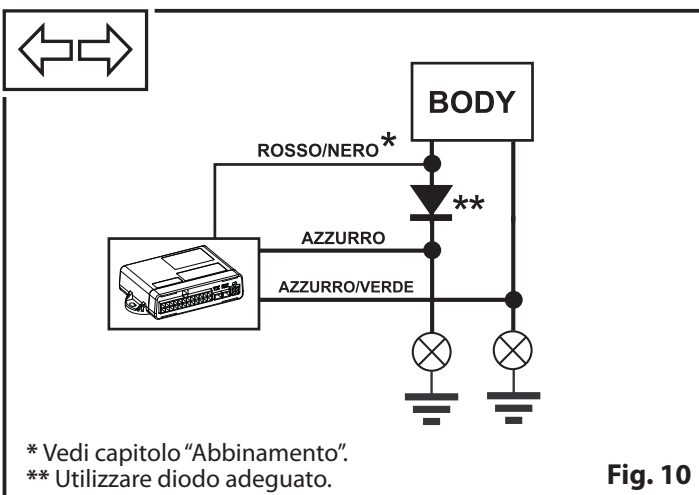

\* Vedi capitolo "Abbinamento".  
\*\* Utilizzare diodo adeguato.

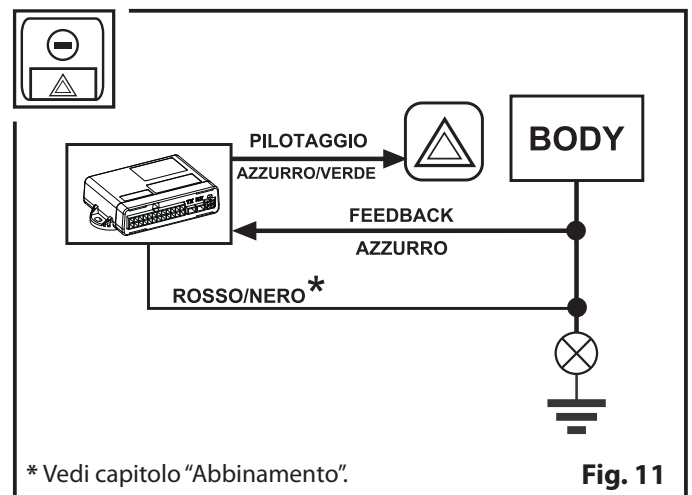

\* Vedi capitolo "Abbinamento".

## PROTEZIONE PERIFERICHE

Utilizzare i pulsanti già esistenti solo se chiudono verso massa.

### PORTE

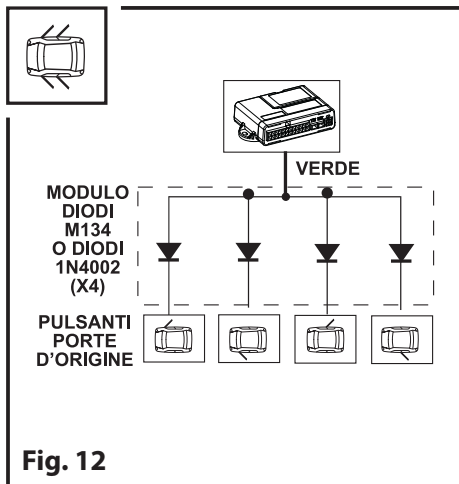

Fig. 12

### COFANO MOTORE

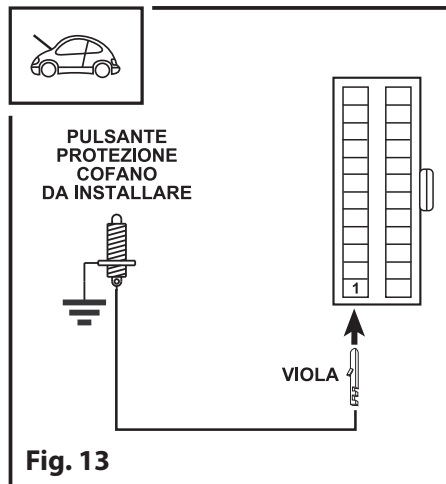

Fig. 13

### BAULE

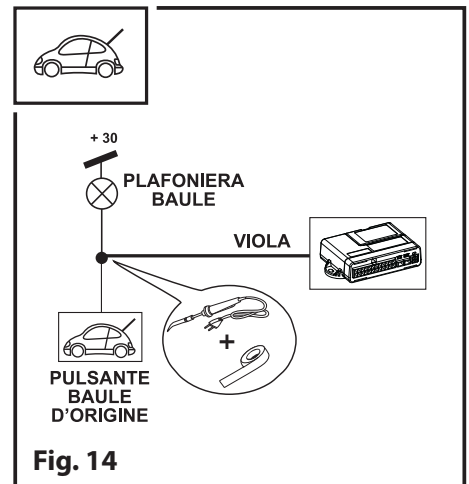

Fig. 14

## BLOCCO AVVIAMENTO

Un tentativo di avviamento con centrale inserita attiva il relè interno aprendo il circuito del blocco avviamento.

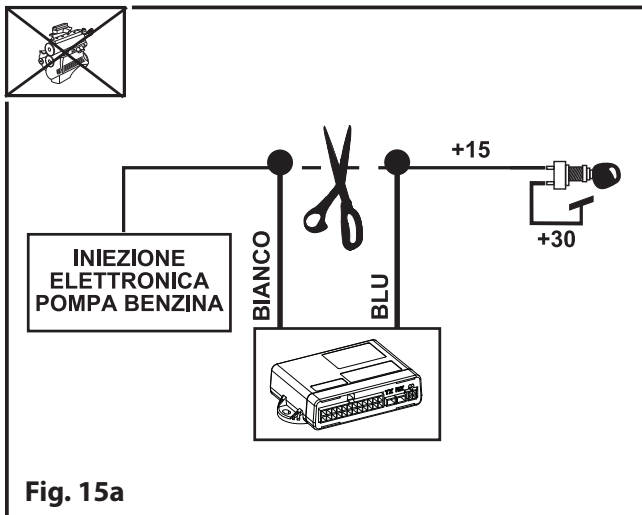

Fig. 15a

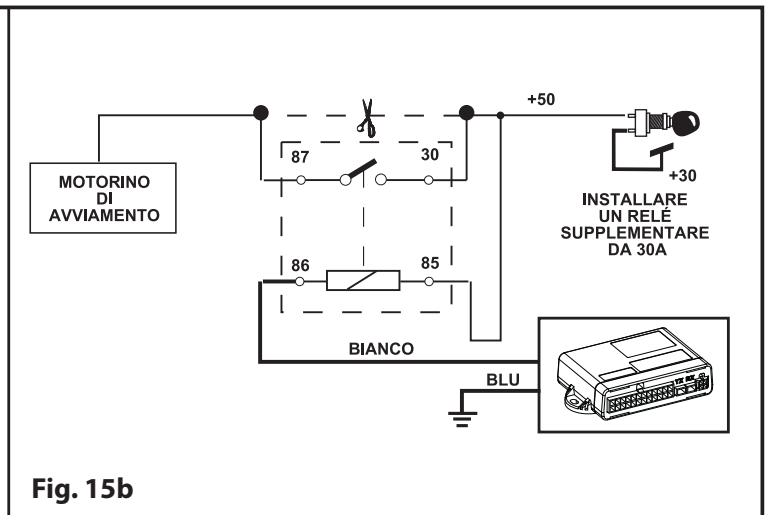

Fig. 15b

## USCITA ALLARME PER RELÈ CLACSON/PAGER

Sul filo MARRONE è presente, durante un ciclo d'allarme, un comando negativo per pilotare il relé d'origine o uno supplementare per il clacson della vettura o un eventuale Pager.

Il comando negativo può essere di tipo continuo o alternato a seconda della selezione eseguita nella tabella di programmazione delle funzioni accessorie.

Per i diversi tipi di collegamento attenersi a quanto indicato nelle fig. 16a e 16b.

### COMANDO NEGATIVO

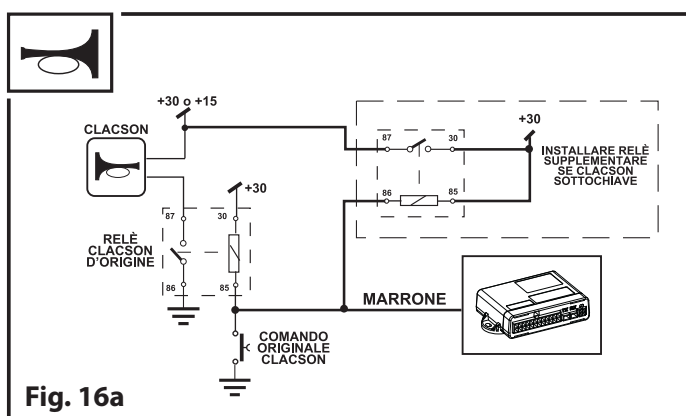

Fig. 16a

### COMANDO POSITIVO

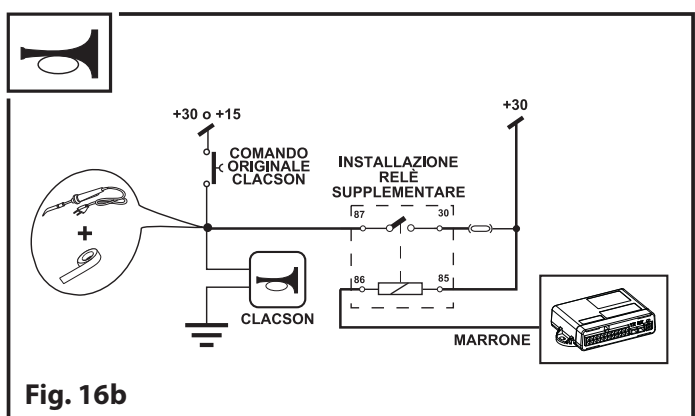

Fig. 16b

## COMANDO MODULO ALZAVETRI E INIBIZIONE ALLA SALITA VETRI

All'inserimento dell'allarme viene fornito sul filo ROSA/NERO un comando temporizzato di 12 Sec. con polarità POSITIVA per il pilotaggio del modulo accessori alzavetri M2008.

Nel caso si voglia inserire l'allarme senza avere la salita vetri è sufficiente premere il pulsante posto sul pulsante LED poco prima di attivare l'allarme tramite il radiocomando d'origine.

E' possibile variare la polarità del segnale per il modulo alzavetri utilizzando il PROGRAMMATORE PRG007 ed usufruire di un segnale con polarità NEGATIVA in grado di pilotare ad esempio un comfort d'origine.

## MODULO DI PROTEZIONE AUSILIARIA

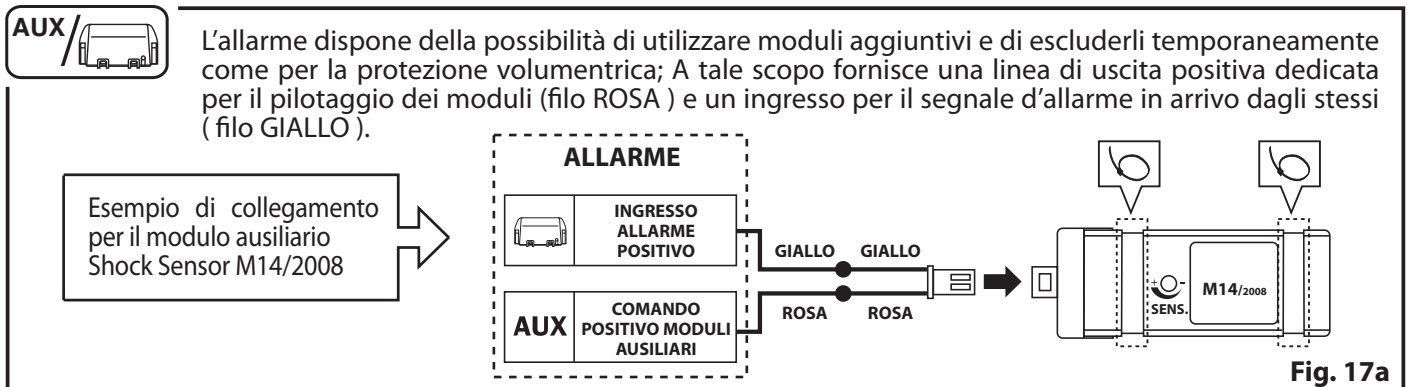

## INIBIZIONE PROTEZIONE AUSILIARIA

Per escludere i moduli ausiliari procedere illustrato di seguito; attivare **3** volte il +15 quadro del veicolo e chiudere la vettura con il radiocomando d'origine entro 20 Sec. Un lampeggio molto rapido durante il tempo di immunità indicherà lo stato di inserito con protezione volumetrica esclusa.

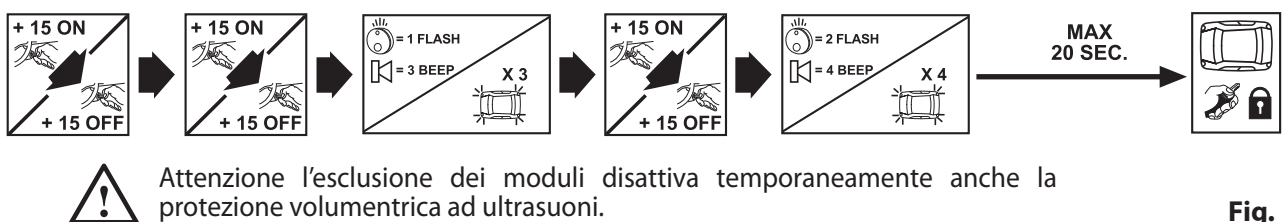

## DISATTIVAZIONE D'EMERGENZA

Il sistema d'allarme prevede la possibilità per eseguire la disattivazione d'emergenza inserendo il codice Override utilizzando il Pulsante/Led con le indicazioni presenti nel libretto d'uso o in alternativa abbinando delle chiavi elettroniche come illustrato di seguito.

### AUTOAPPRENDIMENTO CHIAVI ELETTRONICHE (OPT)

Dopo avere ripristinato il collegamento della batteria la sirena emetterà un BOOP e subito dopo saranno emessi 2BEEP e 2BOOP per indicare l'inizio della procedura di programmazione delle chiavi.

Da questo istante per i successivi 60 secondi sarà possibile autoapprendere una o più chiavi elettroniche (Max. 4 Key) introducendole nel ricettacolo e attendendo per ognuna di esse la conferma della memorizzazione attraverso un lampo del led. Per saltare la procedura d'abbinamento delle chiavi o completare la fase di memorizzazione delle chiavi attivare 2 volte il +15 quadro del veicolo.

**NB:** Una volta conclusa la modalità di autoapprendimento ed avere inserito una o più chiavi si potranno sostituire le chiavi inserite o aggiungerne delle altre solo utilizzando il programmatore PRG007.

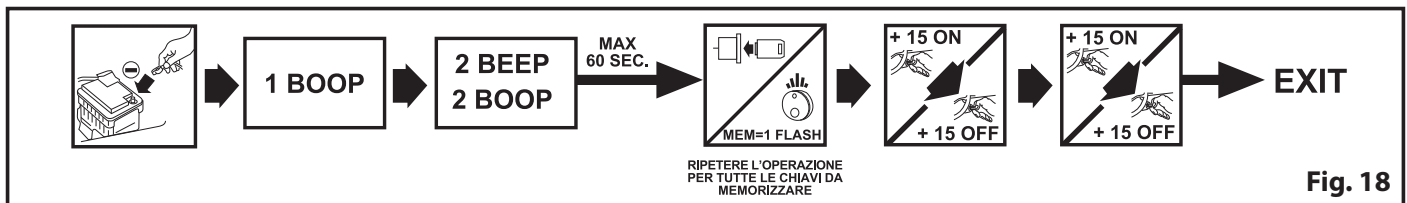

### CODICE OVERRIDE

La centrale viene fornita con il codice Override già personalizzato che viene riportato sull'adesivo "Factory code" applicato sulla centrale stessa, questo permette di evitare l'operazione di personalizzazione del codice

**APPLICARE l'adesivo "Factory code" sulla CARD-OVERRIDE fornita in confezione e per l'utilizzo seguire le indicazioni del libretto d'uso.** Nel caso si voglia variare il codice override utilizzare il PROGRAMMATORE PRG007.

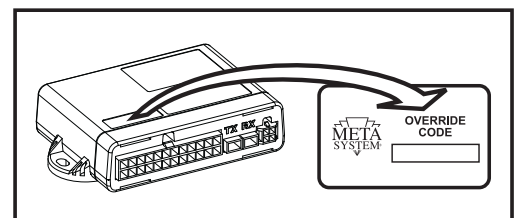

## ABBINAMENTO A PLIP STANDARD EASYCAN SLI (con apprendimento frecce)

La programmazione di fabbrica permette, nella maggior parte dei casi, un apprendimento automatico, rapido e affidabile del segnale frecce della vettura seguendo la procedura illustrata al punto 1.0.

### 1.0 PROCEDURA DI APPRENDIMENTO DELLE FRECCHE DELL'AUTO

**Per l'apprendimento frecce dell'auto procedere seguendo la seguente procedura operativa:**

Al termine dell'apprendimento verificare il buon esito dello stesso bloccando e sbloccando le serrature dell'auto con il radiocomando d'origine della vettura e che per le stesse si inserisca e disinserisca la centrale verificando lo stato del Led.

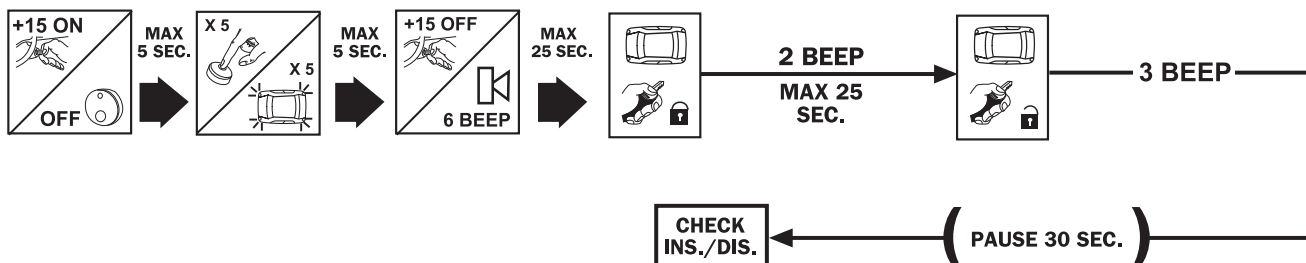

Collegare come da scheda tecnica personalizzata per tipo di vettura.

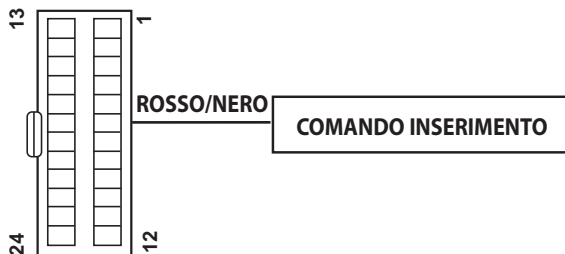
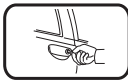

Fig. 19



Da utilizzare nel caso che il bloccaggio e lo sbloccaggio delle porte eseguito con la chiave vettura o pulsante interno produca lampeggi di frecce uguali a quelli generati dal radiocomando d'origine.

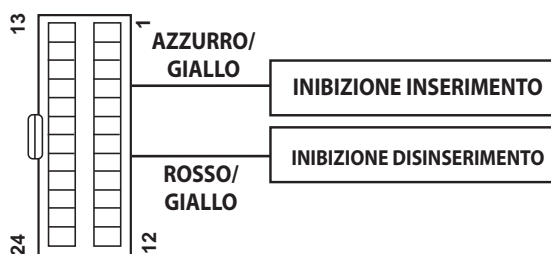



Fig. 20



## PERSONALIZZAZIONE DELLE MODALITÀ OPERATIVE

Nella tabella sotto riportata sono indicate le modalità operative disponibili. In evidenza sono riportate le selezioni impostate di fabbrica e in chiaro la possibile alternativa a quanto programmato di fabbrica.

**Per variare la programmazione di fabbrica utilizzare PROGRAMMATORE PRG007:**

	DESCRIZIONE FUNZIONE	SETTAGGIO	
<b>1</b>	Attiva il buzzer durante l'inserimento e il disinserimento dell'allarme	YES	NO
<b>2</b>	Permette di pilotare con un comando continuo o alternato un relè clacson o un pager	CONTINUE	ALTERNATE
<b>3</b>	Rende operativa la protezione per assorbimento di corrente sul veicolo	YES	NO
<b>4</b>	Permette di variare la sensibilità della protezione volumetrica	HIGH	STANDARD
<b>5</b>	Attiva il Blinker durante l'inserimento e il disinserimento dell'allarme	YES	NO
<b>6</b>	Attiva automaticamente la protezione del blocco motore	YES	NO
<b>7</b>	Attiva automaticamente la protezione del blocco motore e la parte allarme escludendo gli ultrasuoni	YES	NO
<b>8</b>	Determina se con uno stimolo di allarme da Porte, Baule e cofano viene eseguito solo un ciclo d'allarme	DERIVATE	CONTINUE
<b>9</b>	Se è ON protegge il veicolo nel caso di impiego non autorizzato provocando un ciclo d'allarme e impedendo che il motore possa essere riavviato	YES	NO
<b>10</b>	Determina se il pilotaggio del Blinker è in potenza sulle lampade o al pulsante Blinker dell'auto		
<b>11</b>	Determina se il pilotaggio del pulsante Blinker avviene con segnale continuo o con un singolo impulso	CONTINUO	SINGOLO IMPULSO



**Le funzioni selezionabili 1 e 9 contrastano con la direttiva europea 95/56/EC.**  
(L'attivazione pertanto non è ammessa in tutti gli stati membri della comunità).

## MODULO IBRIDO M327 (OPT cod. ABS13740)

Il **MODULO IBRIDO M327** permette di disporre di uno o più radiocomandi aggiuntivi a quello d'origine tramite i quali è possibile comandare le chiusure centralizzate, gli indicatori di direzione, lo sblocco del baule e l'allarme Meta EasyCan.

L'utilizzo del radiocomando in dotazione alla centrale M327 consente inoltre di inibire, con una doppia pressione del tasto chiude, la protezione ultrasuoni evitando le attivazioni del quadro veicolo.

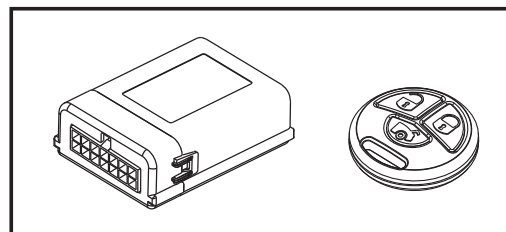

## ANTIRAPINA

La funzione antirapina prevede l'installazione di un pulsante nascosto da premere ogni volta che viene aperta una porta con quadro strumenti acceso. La mancata pressione del pulsante attiva una procedura di avviso che si conclude dopo 150sec. con il blocco dell'avviamento del veicolo; lo sblocco dell'allarme potrà essere eseguito solo inserendo l'override o la chiave elettronica.

## VERIFICA FINALE

Al termine dell'installazione la centrale d'allarme si trova nella condizione di disinserita e occorre eseguire le seguenti operazioni: chiudere le porte; il cofano; il baule ed i vetri, avendo cura di non lasciare i radiocomandi d'origine all'interno del veicolo.

1. Effettuare un avviamento del veicolo per verificare la corretta funzionalità dei collegamenti relativi al blocco avviamento;
2. Bloccare la serratura delle porte tramite il radiocomando di origine (inserimento del sistema di allarme) e verificare che avvengano i lampeggi degli indicatori di direzione di origine della vettura.
3. Il LED lampeggia velocemente durante l'immunità iniziale di 25 sec. durante la quale eseguire i seguenti test che se positivi devono generare un lampeggio delle frecce e 1 beep della sirena:
  - aprire e richiudere in sequenza una porta, il cofano ed il baule;
  - ruotare la chiave di avviamento in posizione ON;
  - muovere una mano avanti e indietro rispetto ai sensori ultrasonici installati;
  - stimolare i moduli aggiuntivi di protezione (es. Shock sensor).

Ad ogni lampeggio delle frecce il tempo dell'immunità iniziale riparte da zero.

4. Terminata l'immunità iniziale, il LED lampeggia più lentamente e l'attivazione di una protezione dall'allarme genera un ciclo d'allarme di 25 sec. durante i quali la sirena emette un caratteristico suono modulato, gli indicatori di direzione lampeggiano ed il clacson, se collegato, suona continuo o alternato a seconda della programmazione. Durante il ciclo d'allarme verificare la corretta funzionalità della protezione sul blocco avviamento;
5. Sbloccare la serratura delle porte tramite il radiocomando di origine e verificare il disinserimento del sistema di allarme; al disinserimento la sirena emetterà un avviso acustico BOOP e il LED lampeggerà con le sequenze previste per segnalare le memorie d'allarme (vedi libretto d'uso).

## VERIFICHE AGGIUNTIVE IN CASO DI ABBINAMENTO DEL MODULO IBRIDO M327

1. Per verificare la corretta funzionalità del modulo M327 procedere come segue:  
Bloccare le serrature premendo il tasto chiude del radiocomando e verificare:
  - Che gli indicatori di direzione abbiano eseguito il numero di lampeggi relativi alla chiusura, che le serrature si siano bloccate e che l'allarme si sia inserito (led lampeggia velocemente).
  - Premere nuovamente il tasto chiude entro il tempo d'immunità (25 sec.) e verificare che vengano inibiti gli ultrasuoni (la sirena emetta 3 beep per indicare l'esclusione degli ultrasuoni).
2. Sbloccare la serratura del baule premendo il tasto baule del radiocomando e verificare che la serratura si sia sbloccata e che gli ultrasuoni siano stati inibiti.
3. Sbloccare le serrature premendo il tasto apre del radiocomando e verificare che gli indicatori di direzione abbiano eseguito il numero di lampeggi relativi alla apertura, che le serrature si siano sbloccate e che l'allarme si sia disinserito (led spento).

## RIPRISTINO DELLA SICUREZZA OVERRIDE

Al termine dell'installazione ed eseguita la verifica finale è necessario ripristinare la protezione Override utilizzando la seguente procedura illustrata.

Inserire e subito dopo disinserire il prodotto con il radiocomando d'origine ed entro i successivi 15 secondi premere il Pulsante/Led e mantenerlo premuto per almeno 10sec. al termine dei quali 4 lampeggi di frecce confermeranno il ripristino della sicurezza override.

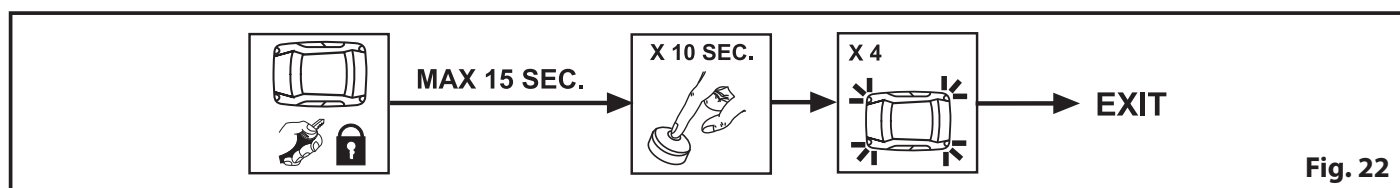

Fig. 22

In caso di mancato ripristino la sicurezza Override verrà comunque automaticamente ripristinata, durante il normale uso, dopo 50 cicli di attivazione/disattivazione della centrale.

Il produttore garantisce il buon funzionamento del sistema in conformità ai requisiti vigenti. Le informazioni contenute nel presente manuale sono puramente indicative e, con l'obiettivo di migliorare il prodotto, possono essere soggette a variazioni senza preavviso.

## CE DECLARATION OF CONFORMITY

### Manufacturer

<b>Name:</b>	Meta System S.p.A.
<b>Address:</b>	Via Majakovskij, 10 b/c/d/e
<b>Town:</b>	Reggio Emilia - ITALY
<b>Postal Code:</b>	42124

### Identification of product

<b>Description:</b>	Transmitters, Short Range Device
<b>Type:</b>	Wire Free Siren with Interface Module
<b>Name:</b>	WFR - Interface for Radio Siren
<b>Other information:</b>	The siren and the module works together

We Declare under our sole responsible that the product described above is conform at the essential requirement of the Directive 1999/5/CE /R&TTE Directive) in accordance with annex III.

Reggio Emilia 1<sup>st</sup> April 2009

Technical Director

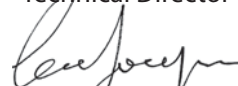

Eng. Cesare Lasagni

## CE APPROVAL

Hereby, Meta System S.p.A., declares that this product is in compliance with the essential requirements and other relevant provisions of Directive 2009/19/CE.

The declaration of conformity may be consulted at <http://docs.metasystem.it>



[www.metasystem.it](http://www.metasystem.it)

Meta System S.p.A. - Via T. Galimberti, 5 - 42124 Reggio Emilia - ITALY

Tel. +39 0522 364 111 - Fax. +39 0522 364 150 - [info@metasystem.it](mailto:info@metasystem.it)

COMPANY WITH QUALITY SYSTEM  
CERTIFIED BY DNV  
=UNI EN ISO 9001:2008 =

COMPANY WITH QUALITY SYSTEM  
CERTIFIED BY DNV  
=ISO/TS16949:2009 =

COMPANY WITH QUALITY SYSTEM  
CERTIFIED BY CSQ  
=UNI EN ISO 14001:2004 =